

**nobilia**<sup>®</sup>

Organisation intérieure

UN ESPACE DE RANGEMENT  
CONÇU POUR MOI



# UNE ORGANISATION IMPECCABLE

Quoi de plus agréable qu'un intérieur bien rangé ? Profitez d'une cuisine toujours impeccable grâce à une organisation intérieure astucieuse et bien pensée. Notre promesse : un espace de rangement conçu pour moi. Nous attachons une grande importance aux aménagements intérieurs, quelle que soit la taille de la cuisine : comment structurer au mieux l'espace de rangement, indépendamment de la taille de la cuisine ? Quelles sont les fonctions qu'un tiroir doit ou peut remplir ? Quels sont les systèmes possibles pour un tri des déchets durable et hygiénique ? Nous avons des solutions et des idées d'aménagement innovantes pour chaque besoin.

Alliance de l'élégance et de l'excellence, nos tiroirs et coulissants offrent une organisation sur mesure et des fonctionnalités innovantes, pour un confort d'utilisation optimal. Notre système innovant nBOX associe un design premium à un confort optimal et offre de nombreuses possibilités d'agencement. L'esthétique épurée et minimaliste du système nBOX, véritable fil conducteur harmonieux de la conception intérieure de nos meubles, sublime l'ensemble de nos créations.

Découvrez notre large gamme d'équipements pour l'organisation intérieure et le rangement. Bonne découverte.

# ESTHÉTIQUE ET FONCTIONNEL

**n144**  
the living system

Nos solutions de rangement sont des structures en trois dimensions. Nous en planifions tous les éléments au début du projet pour que votre cuisine soit à la fois ergonomique, confortable et stylée. Avec son tracé de lignes sobre et élégant, notre système de trame The Living System est la marque de fabrique de nos cuisines. Le tiroir en 144 mm de hauteur en est l'élément de base : bien proportionné, il permet de ranger de gros ustensiles de cuisine tout restant élégant. Toutes les hauteurs des autres éléments qui complètent notre gamme sont calculées à partir de cette unité de référence. Résultat : une impression d'harmonie et d'accord parfait entre chaque élément.

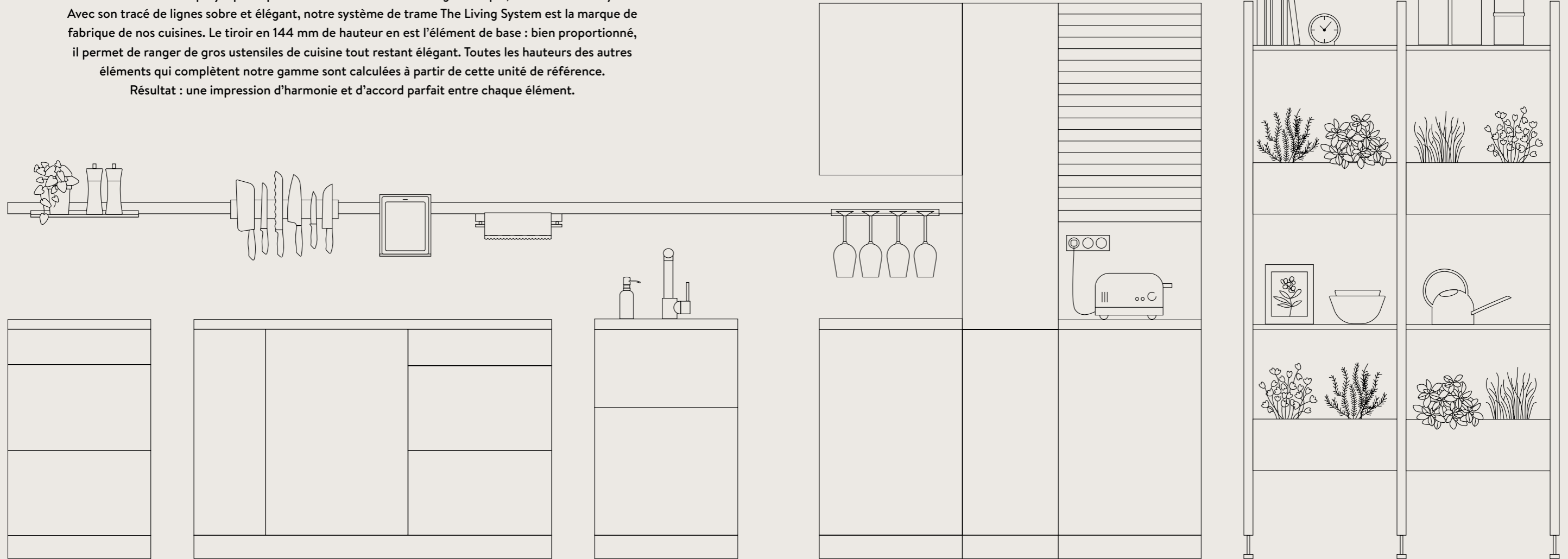

01

## L'ORGANISATION BIEN PENSÉE

Système pour tiroirs et coulissants  
Range-couverts  
Rangements universels  
Organisations pour coulissant

P. 06 – 33

02

## AU PLUS PRÈS DE VOS EXIGENCES

Éléments à coulissant  
Solutions d'éléments d'angle

P. 34 – 41

03

## UN TRI EFFICACE ET BIEN ORGANISÉ

Systèmes de tri des déchets  
Systèmes de rangement  
pour éléments bas

P. 42 – 45

04

## TOUJOURS À PORTÉE DE MAIN

Solutions d'éléments hauts  
Armoires avec coulissants intérieurs  
Armoires de pharmacien  
Portes de passage

P. 46 – 53

05

## COMPLÉMENTS PERSONNALISÉS

Système de modules d'étagères à colonnettes  
Systèmes de barres de crédence  
Systèmes d'éclairage intelligent  
Compléments pratiques

P. 54 – 70

# UNE SOLUTION POUR CHAQUE BESOIN

Quelle que soit sa taille, une cuisine bien organisée est toujours plus facile à vivre. Optimisez l'espace disponible grâce à nos innovations et nos idées de rangement. Nous vous proposons de nouvelles possibilités pour exploiter tout le potentiel de votre cuisine.



## UTILISEZ CHAQUE CENTIMÈTRE

Les possibilités sont toujours plus nombreuses qu'on ne l'imagine. Les étagères de crédence, les solutions d'élément d'angle et systèmes de barres de crédence font des miracles en la matière. Le moindre recoin est exploitable. Découvrez nos compléments pratiques à partir de la page 54.



## FINI LE DÉSORDRE

Tout est à portée de main et de regard ! Grâce à nos systèmes de rangement pour tiroirs et coulissants, rangez tous vos ustensiles de cuisine à portée de main. Un large choix d'inserts et de sets adaptés à chaque taille de tiroir et de coulissant vous permet de créer des rangements sur mesure, par exemple en combinant des séparateurs flexibles et rigides. Découvrez toutes nos solutions de tiroirs et de coulissants à partir de la page 16.



## VOUS NE POSSÉDEZ PAS DE CELLIER ? PAS DE PROBLÈME.

Nos armoires de pharmacien répondent à toutes vos exigences. Disponible en grande ou petite taille : ce système de coulissants ouvert des deux côtés permet d'optimiser l'espace de rangement des ustensiles et des aliments. Une solution de rangement ultra-fonctionnelle. Découvrez nos solutions d'armoires à partir de la page 48.



## PURE INNOVATION DE DESIGN

Répondez à tous vos besoins, même les plus spécifiques, avec notre nBOX innovante : la référence moderne en matière de tiroirs et de coulissants. Offrez à votre cuisine un style luxueux et personnalisé, alliant design raffiné, confort optimal, fonctionnalité et technologie de pointe. Liberté de création infinie !

### MORE DESIGN

La nBOX se distingue par son design épuré et angulaire, ainsi que par un châssis de tiroir ultra-fin de seulement 10,7 millimètres. La simplicité des lignes et l'élégance de l'esthétique minimaliste définissent l'ensemble de nos systèmes coulissants et des intérieurs. Le choix du gris ardoise en option pour les caissons intérieurs, en écho à la couleur extérieure, confère une touche de noblesse à l'aménagement continu de la cuisine, de la salle de bains et du séjour.

### MORE COMFORT

La nBOX, c'est l'alliance parfaite entre esthétique et confort. La solution idéale pour tous vos espaces de vie. Grâce à sa technologie innovante dissimulée sous le tiroir, la nBOX offre un espace intérieur optimisé et une meilleure organisation. Idéale pour un usage quotidien, la nBOX supporte jusqu'à 70 kg tout en offrant un coulissement fluide et une stabilité exceptionnelle.



Le système d'ouverture par pression de la nBOX est la solution parfaite pour les cuisines épurées sans poignées : une ouverture facile et une fermeture en douceur pour un confort inégalé empreint d'élégance.

### MORE CHOICES

La nBOX, une solution polyvalente qui s'adapte à votre style et à vos besoins. Grâce à ses trois finitions, avec un rail (de série), en verre gris ou fermée (en option), le système de coulissant nBOX vous offre une multitude de possibilités pour personnaliser votre espace. Sublimez vos tiroirs et coulissants nBOX avec nos profils et façades design pour un rendu unique.

# UN SYSTÈME – UNE CRÉATIVITÉ SANS LIMITE

Notre nBOX vous offre tout un univers de personnalisations : trois options de coulissants pour vos tiroirs intérieurs. Rail anguleux, verre gris ou hauteur, ils s'adaptent à toutes vos envies et besoins. Personnalisez les bandeaux de façades de vos tiroirs intérieurs et coulissants et donnez vie à un espace à la fois beau et pratique. Bandeau en bois de série, bandeau en verre ou encore monobloc en plastique en option pour parfaire le design : laissez parler votre créativité.



Un accès facile et rapide : nos coulissants équipés d'un rail offrent une visibilité optimale de leur contenu. L'option verre gris et les façades en verre design apportent une touche d'élégance à votre cuisine. Et pour encore plus de transparence et de raffinement, optez pour les coulissants intérieurs avec façades en verre design.



Personnalisez votre nBOX avec des couleurs harmonieuses, ton sur ton ou avec des touches élégantes pour qu'elle se fonde parfaitement dans votre décor.



# LE RAFFINEMENT SUR MESURE

Personnalisez entièrement l'apparence de vos tiroirs et coulissants nBOX avec nos élégants profils et éléments décoratifs design. Créez des contrastes audacieux avec le bronze ou optez pour une ambiance chaleureuse avec le chêne Sierra. Ou choisissez un profil élégant et harmonieux ton sur ton en gris ardoise. Les éléments décoratifs et les profils sont faciles à installer et à remplacer.

Les covers design et profilée design des tiroirs et coulissants offrent des possibilités de personnalisation infinies.

Grâce à nos éléments décoratifs, donnez un style unique aux côtés de votre nBOX et harmonisez-la avec votre cuisine pour créer un espace à votre image.



La magie d'un détail :  
le profilée design apporte une  
touche d'originalité à vos tiroirs  
et coulissants gris ardoise, créant  
un contraste saisissant.

# PERFECT MATCH

Le design élégant et haut de gamme de la nBOX, caractérisé par ses lignes cubiques et sa couleur gris ardoise, se retrouve à l'intérieur de nos armoires et coulissants. Qu'il s'agisse de tiroirs, de coulissants, d'armoires de pharmaciens ou de demi-colonne avec plateaux pivotants, tous les éléments de notre gamme ont été conçus pour s'harmoniser parfaitement et créer un ensemble esthétique.



Nos range-couverts et systèmes de rangement universels, disponibles en gris ardoise ou en chêne, s'intègrent parfaitement à l'esthétique de la nBOX. Pour apporter une touche d'élégance, le système d'organisation intérieur en chêne massif peut être harmonieusement associé aux cover design et profils design nBOX en chêne Sierra.



nBOX





# 01 — L'ORGANISATION BIEN PENSÉE



Vous souhaitez en finir avec le désordre de vos tiroirs ? Pensez aux aménagements intérieurs : utilisez nos range-couverts et nos systèmes de rangement pratiques pour organiser l'intérieur de vos placards et de vos coulissants. Nous avons toujours la solution qui répond à vos attentes.



# L'ART DU DU RANGEMENT

Matière plastique ou bois véritable ? C'est selon le goût de chacun. Planifiez l'organisation de vos tiroirs selon vos préférences et vos besoins. Harmonisez vos range-couverts ton sur ton avec le gris ardoise du nBOX ou ajoutez une touche d'élégance avec un range-couverts en chêne massif. Nos éléments de rangement permettent de tirer le meilleur parti de votre cuisine. Choisissez parmi notre large choix d'équipements la solution qui convient parfaitement à vos besoins.



## RANGE-COUVERTS EN MATIÈRE PLASTIQUE

Facile d'entretien ! Particulièrement pratiques et hygiéniques, nos range-couverts en plastique gris ardoise Youno et Depot sont la solution idéale. Le range-couverts Depot se démarque par sa surface Softtouch, qui empêche les couverts de glisser. Tout reste en place.



## FONCTIONNEL ET ESTHÉTIQUE : RANGE-COUVERTS AVEC COMPARTIMENTS POUR COUVERTS, COUTEAUX, ÉPICES, ETC.

### RANGE-COUVERTS EN CHÊNE

Le rangement dans un esprit nature. La qualité des range-couverts en bois de chêne véritable se reconnaît au premier coup d'œil. Esthétique, durable et robuste. Le range-couverts en chêne offre un contraste élégant avec le gris ardoise du nBOX. Parfaitement assortis : les revêtements et profils design en chêne Sierra complètent à merveille le range-couverts.



### RANGE-COUVERTS EN BOIS FRÊNE GRIS ARDOISE

Le bois véritable en gris ardoise foncé apporte une touche très chic et exclusive. Osez le ton sur ton pour un design élégant ! Nos range-couverts gris ardoise s'intègrent harmonieusement au système nBOX et se combinent avec élégance aux boîtes assorties.



#### NOTRE CONSEIL

Ne perdez plus de temps à chercher vos ustensiles, épices, couteaux ou autre batteur électrique. Tout est plus simple quand les choses sont bien rangées. Par exemple dans un tiroir sous la table de cuisson.

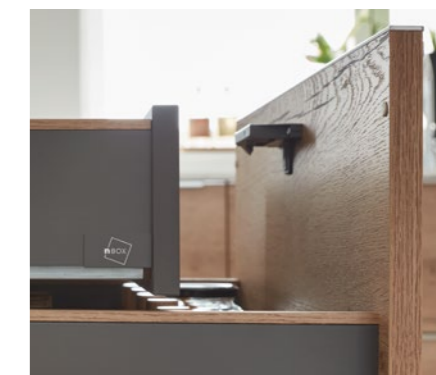

### KIT D'ENTRAÎNEMENT POUR TIROIRS INTÉRIEURS

Facilite l'accès aux tiroirs intérieurs. Permet d'ouvrir le tiroir intérieur en même temps que le bloc coulissant. Une simple pression du doigt permet de déverrouiller le kit d'entraînement et d'ouvrir le tiroir indépendamment du bloc coulissant.



Range-couverts Depot avec insert pour boîtes à épices

# MATIÈRE PLASTIQUE

## Range-couverts Youno

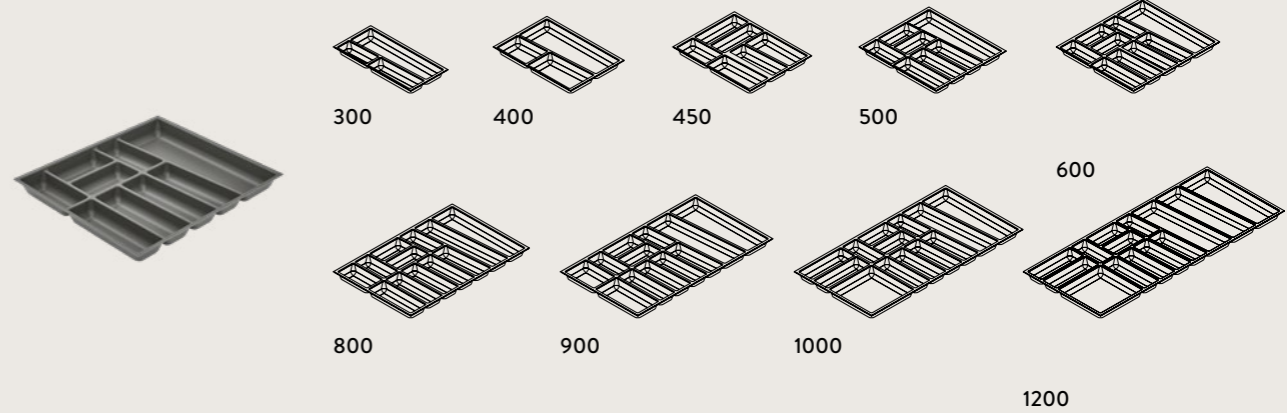

Disponible dans toutes les tailles pour une profondeur de tiroir de 500 mm.  
 Disponible dans toutes les tailles (excepté 300 et 400) pour les profondeurs de tiroir de 400 mm.

## Range-couverts Depot

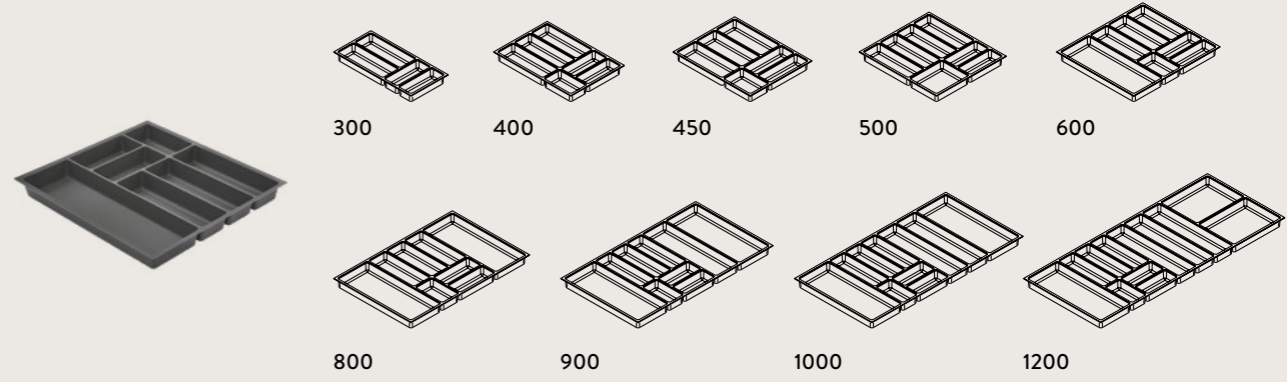

Disponible dans toutes les tailles pour une profondeur de tiroir de 500 mm.  
 Disponible dans toutes les tailles (excepté 300 et 400) pour les profondeurs de tiroir de 400 mm.

## Module pour les armoires Depot



Disponible également en module pour les armoires d'une largeur minimale de 600 mm.  
 Possibilité d'insérer 2 modules dans les armoires de 900 mm de largeur minimum (3 pour les armoires dès 1200 mm).

## Éléments d'équipement pour Range-couverts Depot

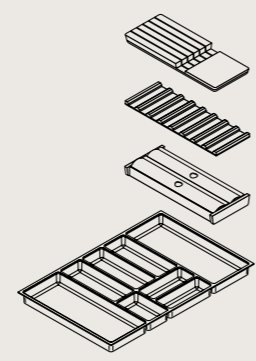

Les tiroirs à partir de 800 mm peuvent accueillir un range-couverts avec un bloc à couteaux, un insert pour boîtes à épices ou un insert pour dérouleur de film alimentaire. Ces éléments d'équipement ne se vendent pas séparément.

# CHÊNE ET FRÊNE GRIS ARDOISE



L'organisation bien pensée

Éléments d'équipement pour Range-couverts en bois chêne et frêne gris ardoise

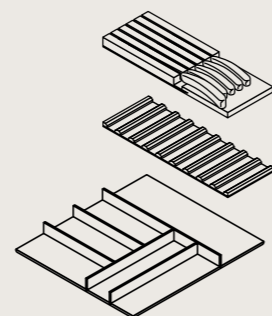

Les tiroirs de 600 mm peuvent accueillir un range-couverts avec un bloc pour couteaux ou un insert pour boîtes à épices. Ces éléments d'équipement ne se vendent pas séparément.

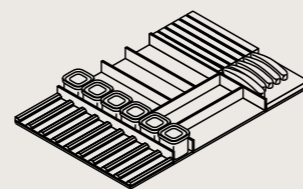

À partir d'une largeur de tiroir de 800 mm, le range-couverts est également disponible assorti d'un set de boîtes supplémentaires.

Range-couverts en chêne avec bloc pour couteaux

Range-couverts en bois Chêne

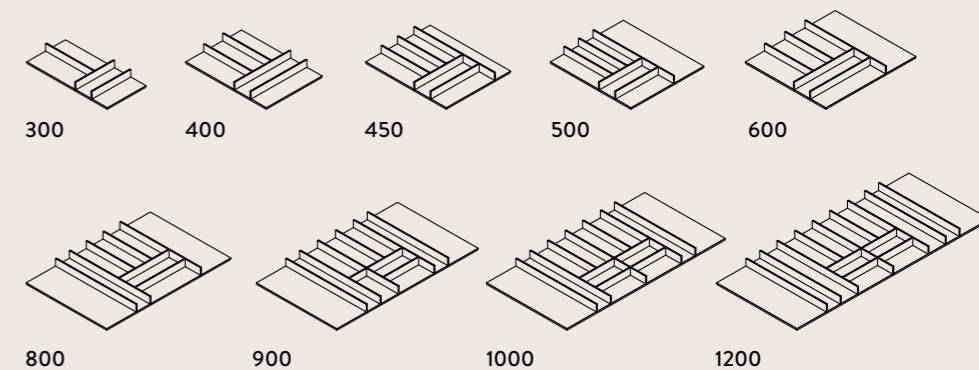

Disponible dans toutes les tailles pour une profondeur de tiroir de 500 mm. Disponible dans toutes les tailles (excepté 300 et 400) pour les profondeurs de tiroir de 400 mm.

Range-couverts en bois Frêne gris ardoise

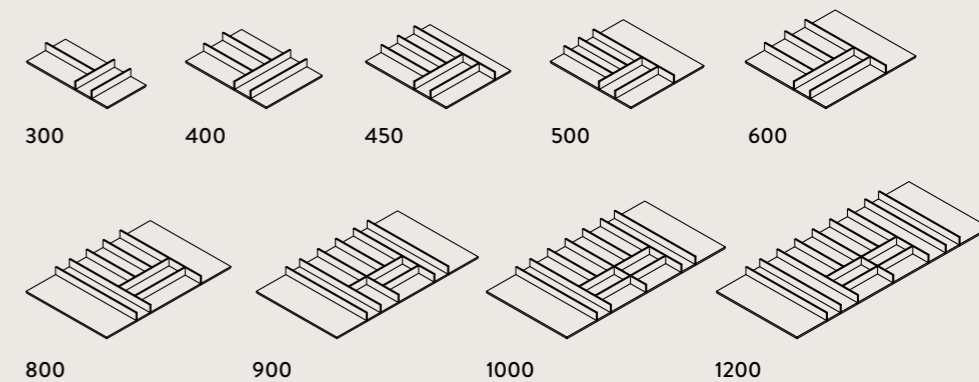
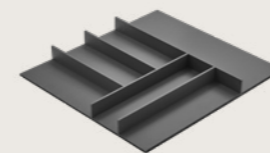

Disponible dans toutes les tailles pour une profondeur de tiroir de 500 mm. Disponible dans toutes les tailles (excepté 300 et 400) pour les profondeurs de tiroir de 400 mm.



# TOTALEMENT PERSONNALISABLE : SIMPLE ET FONCTIONNEL

La solution de rangement : nos rangements universels offrent suffisamment d'espace et de compartiments pour ranger chaque chose à sa place. Disponibles en plusieurs modèles et versions personnalisables selon vos besoins.



## RANGEMENTS UNIVERSELS EN FRÊNE NOIR

Un rangement stylé ! Nos systèmes de rangement universels pour coulissants vous permettent de personnaliser votre espace de rangement grâce à des séparateurs en bois ajustables. Le gris ardoise du nBOX, associé à des bois lasurés comme le frêne et une organisation universelle, crée une esthétique à la fois moderne et intemporelle, offrant un espace de rangement aussi beau que fonctionnel.



### NOTRE CONSEIL

Nos rangements universels sont à la fois sobres et fonctionnels et s'intègrent parfaitement à votre cuisine, quel que soit son style.



### RANGEMENTS UNIVERSELS EN CHÊNE

Fonctionnel et esthétique !  
Les provisions, comme les assiettes et autres plats trouvent leur place dans un rangement organisé, côte à côte ou empilés. En plus d'être élégants, nos tiroirs et coulissants se distinguent par leur grande robustesse.



### PERSONNALISEZ FACILEMENT VOS COULISSANTS GRÂCE AUX SÉPARATEURS ET PLOTS EN BOIS MASSIF.



#### NOTRE CONSEIL

Dites adieu aux bruits d'ustensiles qui s'entrechoquent dans vos tiroirs !  
Les tapis antidérapants atténuent les bruits de vaisselle et maintiennent les ustensiles en place. Nos tapis sont conçus pour des profondeurs de coulissants de 500 mm mais peuvent être découpés sur mesure.





# CHÊNE ET FRÊNE TEINTÉS NOIR

## Variétés de bois pour séparateurs et plots en bois massif



Chêne

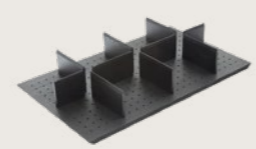

Frêne gris ardoise

## Rangement universel

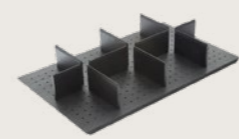

Séparateurs en bois massif

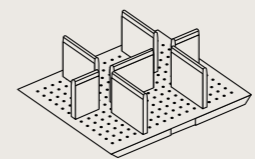

Inclut 7 séparateurs  
pour largeur de 600 mm

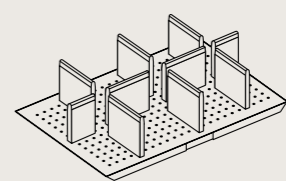

Inclut 10 séparateurs  
largeurs de 800 à 1000 mm

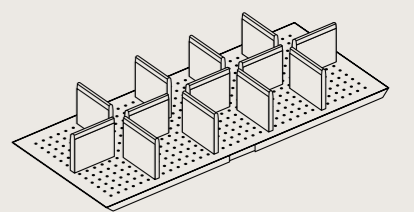

Inclut 13 séparateurs  
pour largeur de 1200 mm



Plots en bois massif

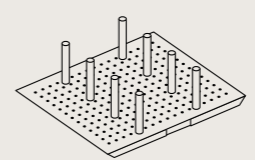

Inclut 8 plots  
pour largeur de 600 mm

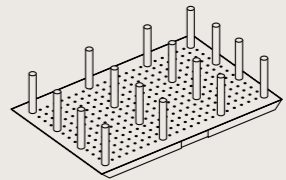

Inclut 16 plots pour  
largeurs de 800 à 1000 mm

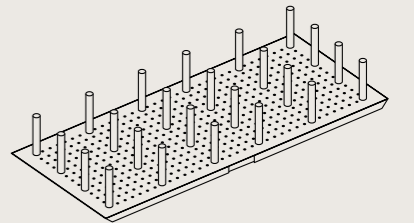

Inclut 24 plots  
pour largeur de 1200 mm

Également disponible en set de 8 pièces.

## Extension pour boîtes



Séparateurs en bois massif  
et boîtes

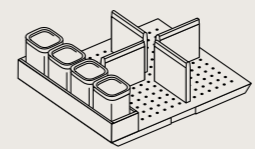

Inclut 4 séparateurs  
largeurs de 600 à 900 mm

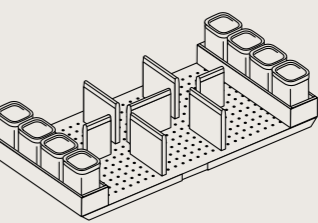

Inclut 7 séparateurs  
pour largeur de 1000 mm

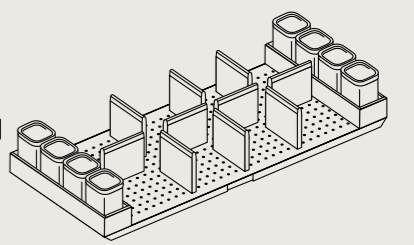

Inclut 10 séparateurs  
pour largeur de 1200 mm

4 boîtes pour largeur de 600 mm.  
8 boîtes largeurs de 800 à 1200 mm.

L'insert en bois avec 4 boîtes est également disponible en option.

Rangements universels en frêne gris ardoise  
avec séparateurs en bois massif



# PLUS DE CONFORT GRÂCE AUX INGÉNIEUX COULISSANTS

Tout ranger en un tour de main et sans se fatiguer ? C'est possible ! Nos coulissants sont ultra fonctionnels et s'adaptent au plus près des vos exigences pour une organisation rationnelle de vos espaces de rangement. Même les idées les plus originales deviennent possibles : exemple, notre «Gardening Box» qui s'intègre parfaitement à nos coulissants.



## SPACEFLEXX

Notre système de rangement personnalisable pour boîtes et ustensiles vous aide à mettre de l'ordre dans vos tiroirs : chaque coulissant peut être configuré individuellement à l'aide de séparateurs flexibles. Fini les boîtes renversées et les ustensiles égarés au fond des tiroirs. Les solutions SpaceFlexx® s'intègrent à tous les tiroirs à partir de 60 cm de largeur de façade. Flexible à souhait : le séparateur flexible Nesttex® Inside épouse parfaitement les contours et les volumes des objets. Nesttex® Inside peut également être passé au lave-vaisselle.

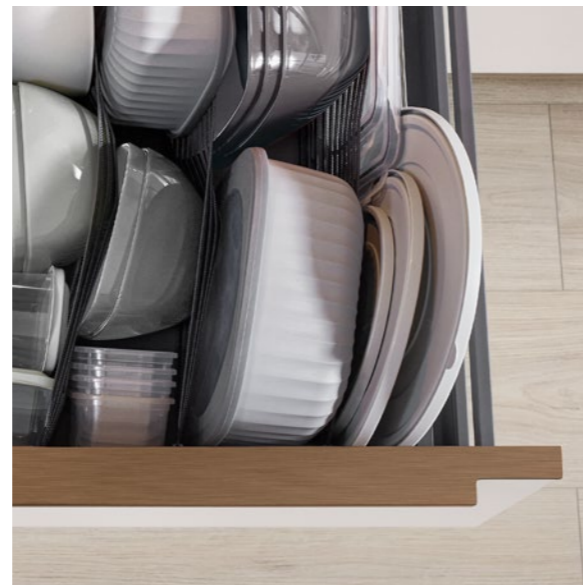

## NOTRE CONSEIL

Une idée originale pour donner un coup de pouce à la nature : le mini potager bio en tiroir. «Gardening Box» : la solution parfaite pour produire ses propres pousses bio. Cultivez différentes variétés de micro-végétaux en tapis présemés dans quatre bacs individuels. Des jeunes pousses et des graines germées idéales pour une alimentation saine et vitaminée. Pratique : la «Gardening Box» est équipée de lampes spéciales et d'un système d'aération qui contrôlent le cycle de croissance des plantes. Les pousses peuvent être récoltées au bout de 7 à 10 jours. Possibilité de contrôler la croissance des plantes via une application.



## PANTRY-BOX

Conservez vos aliments frais à portée de main. La Pantry-Box se compose d'une coque en plastique rigide, d'une grille d'égouttage et de ventilation et d'un panier à anse. Idéal pour conserver les légumes frais ou le pain. Autre avantage : une fois le tiroir fermé, une glissière en verre trempé protège les aliments et en garantit l'hygiène.



## 02

# AU PLUS PRÈS DE VOS EXIGENCES



Certaines solutions sont capables de rendre votre cuisine plus ergonomique !  
 Un confort de travail garanti. Les systèmes de coulissants  
 et les solutions pour éléments bas d'angle offrent un énorme potentiel  
 de rangement pour les ustensiles du quotidien, casseroles et autres plats.

# DES SOLUTIONS AU PLUS PRÈS DE VOS EXIGENCES

Tellement plus pratique et ergonomique. Fatigué de fouiller dans vos placards ? Oubliez ce temps-là. Désormais, les ustensiles vous tendent la main. Nos systèmes de coulissants et d'éléments d'angle vous apportent un confort d'utilisation incomparable. Pour une cuisine harmonieuse, tous nos éléments, des étagères pivotantes aux paniers à suspendre en passant par notre système de rangement UBOXX, partagent un design angulaire épuré et le gris ardoise. Tout un ensemble à l'élégance discrète.



## SYSTÈMES DE COULISSANTS

Une organisation rationnelle à plusieurs niveaux facilite l'accès à vos aliments et ustensiles de cuisine. Accessibles à tout moment des deux côtés. Pratique : les systèmes de rangement personnalisables tels que le coulissant pharmacien Junior et ses paniers à suspendre réglables.



## NOTRE CONSEIL

Une organisation bien pensée est toujours une bonne idée. Notre système de rangement modulaire UBOXX offre des séparateurs et des compartiments de différentes tailles pour vous permettre de ranger tout ce qui doit l'être. Adaptez-le au plus près de vos besoins.



## OPTIMISATION DES ANGLES

Le potentiel des angles ne doit pas être négligé. L'utilisation de cet espace perdu offre un réel gain de place. Demi-colonne ou solution classique ? Pour le confort et l'ergonomie du quotidien, concevez un espace de rangement mobile.



**OPTIMISEZ LES ANGLES : GRÂCE AUX COULISSANTS PIVOTANTS, RANGEZ VOS CASSEROLES, POÊLES ET AUTRES PLATS À PORTÉE DE MAIN.**





Élément bas avec coulissant pharmacien Junior

# COULISSANTS FONCTIONNELS

Pour des largeurs de 150 mm



Élément à coulissant avec porte-serviettes



Élément à coulissant avec 2 boîtes métalliques avec tapis antidérapants



Élément à coulissant avec porte-plaque à pâtisserie

Pour des largeurs de 300 mm



Élément à coulissant équipé d'un tiroir intérieur et d'un casier à bouteilles métallique amovible



Élément bas avec coulissant pharmacien Junior et système de rangement réglable UBOXX avec compartiment pour couteaux et porte-planche à découper



Élément bas avec coulissant pharmacien Junior et 2 boîtes métalliques régetable avec tapis antidérapants



Élément bas coulissant avec sac à pain



Éléments bas d'angle avec plateau pivotant

# ÉLÉMENTS D'ANGLE

## Éléments d'angle en diagonale



Élément d'angle à tourniquet en diagonale avec plateaux tournants et main-courante métallique



Élément d'angle en diagonale avec tablettes amovibles

## Éléments d'angle



Élément d'angle à tourniquet avec plateaux tournants et main-courante métallique

## Éléments bas d'angle



Éléments bas d'angle avec plateau pivotant



Élément bas d'angle demi-lune

## Demi-colonnes d'angle



Demi-colonnes d'angle avec plateaux pivotants

Tous nos éléments d'angle, éléments d'angle en diagonale et éléments bas d'angle sont disponibles avec des tablettes amovibles.



## 03 — UN TRI EFFICACE ET BIEN ORGANISÉ



La valorisation des déchets est une affaire collective qui concerne chaque foyer. Produire le minimum de déchets et en recycler le maximum, voilà notre objectif. Pour cela, nous vous proposons notre sélection de systèmes de tri des déchets pour éléments bas et éléments sous-évier.

# SYSTÈMES DE TRI DES DÉCHETS

**Système de tri des déchets pour élément à coulissant**



**Largeur 300 mm** 1x 18 Litres /  
1x 8 Litres, 2 couvercles de poubelle  
**Largeur 450 mm** 1x 18 Litres /  
2x 8 Litres, 3 couvercles de poubelle  
**Largeur 600 mm** 1x 17 Litres /  
2x 8 Litres, 3 couvercles de poubelle  
ou 2x 26 Litres, 2 couvercles de poubelle

**Système de tri des déchets Separato-K pour sous-évier**



**Largeur 450 mm**  
1x 18 Litres / 2x 8 Litres, 1 couvercle bio  
**Largeur 500 mm**  
1x 18 Litres / 2x 8 Litres  
1 organisateur latéral, 1 couvercle bio  
**Largeur 600 mm**  
1x 18 Litres / 2x 8 Litres  
2 organisateurs latéraux, 1 couvercle bio

**Collecteur de matières recyclables pour élément à coulissant**



**Largeur 300 mm**  
1 collecteur de matières recyclables,  
44 Litres

**Système de tri des déchets Flex 33 pour sous-évier**



**Largeur 450 mm**  
2x 20 Litres  
**Largeur 500 mm**  
2x 20 Litres  
**Largeur 600 mm**  
2x 26 Litres

**Système de tri des déchets Euro-Cargo pour élément à coulissant**



**Largeur 450 mm**  
2x 35 Litres  
**Largeur 500 mm**  
2x 35 Litres  
**Largeur 600 mm**  
2x 35 Litres / 2x 10 Litres

**Système de tri des déchets Flex 21 pour sous-évier**



**Largeur 600 mm**  
1x 17 Litres / 2x 8 Litres,  
3 couvercles de poubelle  
ou 2x 13 Litres,  
2 couvercles de poubelle

**Système de tri des déchets Frame pour sous-évier**



**Largeur 450 mm**  
2x 13 Litres  
**Largeur 500 mm**  
2x 16 Litres  
**Largeur 600 mm**  
1x 17 Litres / 2x 8 Litres

**Module de rangement pour le système de tri des déchets Flex 21**



Pour les armoires d'une largeur minimale de 800 mm, le système de tri des déchets Flex 21 peut être complété par un module de rangement supplémentaire. La position de la poubelle et du module de rangement s'adapte à vos besoins.



Système de tri des déchets Flex 21



# 04 — TOUJOURS À PORTÉE DE MAIN



Dans une cuisine, les choses ont tendance à s'accumuler et à encombrer l'espace. Nos solutions de rangement pour éléments hauts et armoires sont conçues pour vous rendre la vie plus facile.



# ARMOIRES À HAUT POTENTIEL

Il existe des solutions de rangement qui créent davantage d'espace qu'elles n'en prennent.  
Nos armoires en font partie. Elles s'intègrent aisément aux plans de la cuisine et lui confèrent un aspect qualitatif immédiat.

## ARMOIRES À PROVISIONS

Grâce à nos armoires de pharmacien et nos armoires à provisions Cargo, concevez des espaces de rangement ultra fonctionnels pour stocker vos aliments à portée de main. Un rendu incomparable : pour une cuisine toujours bien rangée et ergonomique.



## SYSTÈMES DE RANGEMENT

Où ranger la planche à repasser, les balais et les ustensiles de ménage ? Nos systèmes de rangement pour armoires se configurent en fonction des objets que vous souhaitez y ranger. Idéal si vous ne possédez pas de débarras.



## ÉLÉMENT D'ENCASTREMENT POUR LAVE-LINGE EN HAUTEUR

Nous vous proposons un système d'encastrement pour lave-linge certifié TÜV. Principaux atouts : chargement et déchargement du linge sans efforts, maintien parfait du lave-linge, même pendant des cycles d'essorage, grâce à des amortisseurs et un châssis spéciaux. L'art et la manière d'intégrer un lave-linge avec style.



## NOTRE CONSEIL

Les supports spéciaux permettent de ranger plusieurs caisses de boissons dans une même armoire. Bon à savoir : possibilité d'installer jusqu'à 3 supports supportant jusqu'à 35 kg par armoire. Une solution pratique si vous ne possédez pas de cave.



Façade d'armoire à battant unique avec butée

# SYSTÈMES DE RANGEMENT POUR ARMOIRES



Armoire avec coulissants intérieurs



Armoire à provisions Cargo



Armoire avec coulissant pharmacien



Armoire pour caisses de boissons



Armoire avec tablette pour panier à linge Laundry-Area



Armoire à balais et rangement



Système de rangement Laundry-Area



Élément d'encastrement lave-linge / sèche-linge

# EXPLORER DE NOUVELLES POSSIBILITÉS

L'intégration bien pensée de portes coulissantes, de portes de passage ou encore d'éléments hauts permet d'optimiser efficacement l'utilisation de l'espace. Des solutions à la fois flexibles et élégantes : espace de rangement, passage ou placard pour objets que l'on souhaite discrètement dissimuler à la vue.



## PORTES COULISSANTES

Une cuisine toujours impeccable. Intégrées au plan d'agencement de la cuisine, les grandes portes coulissantes permettent d'habiller de manière élégante des pans de mur entiers ou partiels.

## PORTES DE PASSAGE

Grâce aux portes de passage à façade d'armoire, habillez vos passages ou vos pièces attenantes dans le style de votre cuisine. Une fois la porte fermée, personne n'aura idée de ce qui se trouve derrière. Une porte de passage peut également dissimuler un petit cellier ou cagibi en l'intégrant parfaitement au style de la cuisine. Disponible en double battants ou battant unique.



## PORTE-ÉPICES ET CONTENANTS DE VRAC

Stockez tous vos aromates à portée de main ! L'élément haut intègre un ingénieux porte-épices pouvant contenir jusqu'à 24 pots d'épices. Peut être complété par un set de 6 brocs, idéal pour le sucre, la farine ou les pâtes.



## PORTE-ASSIETTES POUR CUISINES COTTAGE

Charmant ! Emblèmes du style «campagne», les porte-assiettes mettent en valeur vos assiettes préférées. Une idée déco pour la cuisine ou le coin repas.



## iMOVE

Une idée ingénieuse ! iMove transforme l'élément haut classique en système de rangement ergonomique. Pratique : permet d'exploiter également la partie haute de l'armoire et d'atteindre son contenu sans effort.



## NOTRE CONSEIL

Un bon mantra : exploiter les espaces perdus. Souvent ce sont les détails qui font toute la différence, c'est le cas avec les éléments mobiles et ergonomiques. Ils permettent d'exploiter l'espace disponible dans les parties hautes des armoires.



## 05 — COMPLÉMENTS PERSONNALISÉS

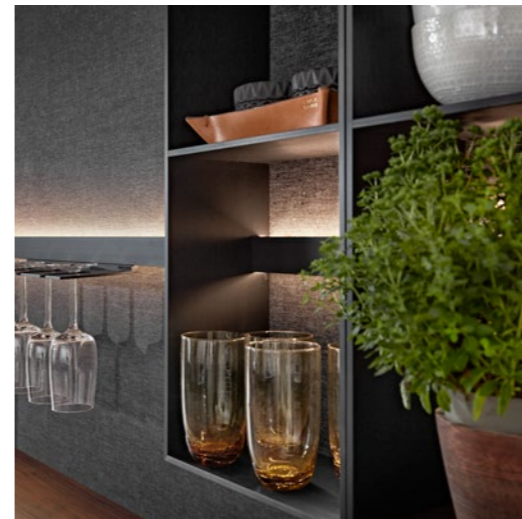

À chacun son style d'organisation. Quel est le votre ? Créatif et décontracté, organisé ou pointilleux ? Avec nos ajouts personnalisés, apportez une touche personnelle à vos étagères, systèmes de barres de crédence et autres équipements innovants.



# SYSTÈME DE MODULES D'ÉTAGÈRES À COLONNETTES

## Colonnettes en aluminium

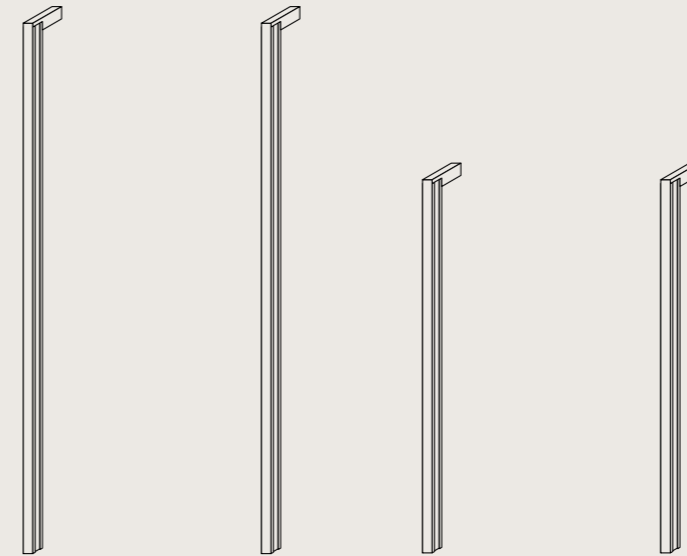

Colonnettes en hauteur d'armoire

Colonnettes en hauteur demi-colonne

Coloris de colonnette disponibles : noir et aspect acier inox.  
Éclairage LED disponible en option.

## Tablettes d'étagères et casiers intégrables

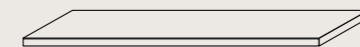

Tablette d'étagère de 220 mm de profondeur et 16 ou 25 mm d'épaisseur

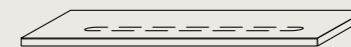

Tablette d'étagère avec éclairage LED intégré Manila Plus

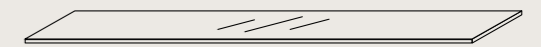

Tablette en verre de 220 mm de profondeur et 8 mm d'épaisseur

Disponible également en 380 mm de profondeur.

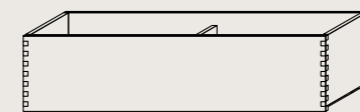

Casiers en bois,  
Hauteur 150 mm, profondeur 170 mm

Également disponible en 70 mm de hauteur.



Bacs à plantes pour casiers en bois,  
Hauteur 125 mm, profondeur 148,5 mm

Également disponible en 45 mm de hauteur.

Il est également possible de combiner les étagères à colonnettes avec des éléments à coulissant et des éléments hauts.

Vive la modularité ! Le système de modules d'étagères à colonnettes est polyvalent et s'intègre aussi bien à un séjour qu'à un coin repas ou une cuisine. La base : des colonnettes noires ou aspect acier inox, disponibles en hauteurs d'armoire ou d'élément à poser, combinables avec des tablettes d'étagères en bois ou en verre et des caissons en bois. Vous pouvez également équiper vos étagères de casiers intégrables pour plantes avec lampes spéciales et de tablettes ou de colonnettes avec éclairage LED intégré. Composez selon votre style !

# SYSTÈMES DE BARRES DE CRÉDENCE : DE CRÉDENCE : UNE MULTITUDE D'IDÉES

Chez nous, le design va toujours de pair avec l'utilité. Nos systèmes de barres de crédence en sont l'illustration parfaite. Des accessoires polyvalents et modulables qui s'adaptent à vos besoins et vous font gagner de l'espace dans la cuisine, la salle de bain ou le séjour.



## LA FLEXIBILITÉ BIEN PENSÉE : RANGEZ VOS USTENSILES DE CUISINE SELON VOS ENVIES ET VOTRE HUMEUR.

### SYSTÈMES DE BARRES DE CRÉDENCE

Notre solution polyvalente convient aussi aux niches. Parfait pour garder vos ustensiles de base à portée de main, idéal pour les petites cuisines. Configurez maintenant votre système de rangement mural pour vos ustensiles préférés. Au plus près de votre mode de vie et de votre cuisine.



### SIGN EMOTION

Système de rangement modulable et design ! Les différentes hauteurs et largeurs d'étagères, les accessoires et les organisateurs de la gamme Sign Emotion offrent une modularité unique. Tous les éléments peuvent être accrochés et décrochés de leurs rails de suspension tout en restant mobiles. Une barre aimantée à couteaux, des supports spéciaux pour tablettes, capsules de café ou essuie-tout et divers supports universels complètent la gamme. Possibilité d'ajouter une prise électrique supplémentaire. Support pour MUSICSTATION Teufel : les amateurs de musique vont l'adorer.





# SYSTÈME DE BARRES DE CRÉDENCE SIGN EMOTION

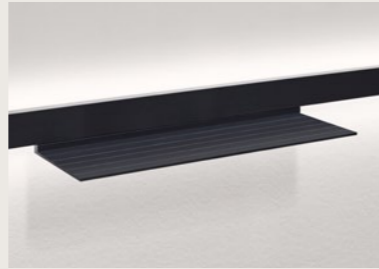

Support universel



Support pour tablette



Rangement pour petits objets



Support pour capsules



Étagère en aluminium à 1 ou 4 compartiments



Porte vitrée pour étagère en aluminium



Support pour essuie-tout et torchons



Rangement universel



Porte-verres



Barre aimantée pour couteaux



Support pour MUSICSTATION Teufel



Bloc de distribution



Bloc double prises électriques

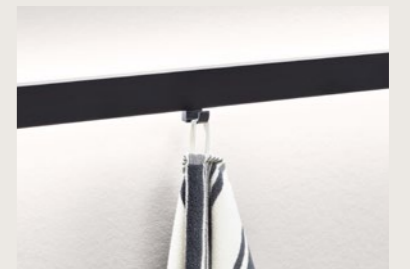

Set de crochets

Le profil aluminium et les autres accessoires sont disponibles en noir ou aspect acier inox.



Barre de crédence  
avec éclairage LED



Noir

Set de barre de crédence



Aspect acier inox

Système de barre de crédence  
Linero-MosaiQ



Barre magnétique pour couteaux



Rangement universel  
hauteurs de 200 ou 300 mm

Le modèle en 200 mm est  
disponible avec poignée.

# AUTRES SYSTÈMES DE BARRES DE CRÉDENCE

Inclut 4 crochets pour largeur de 600 mm.  
Inclut 6 crochets pour largeur de 900 mm.  
Inclut 8 crochets pour largeur de 1200 mm.

Inclut 1 barre profilée et barre à crochets pour largeur de 600 mm.  
Inclut 2 barres profilées, 1 barre à crochets et 1 porte-rouleau pour largeur de 1200 mm.  
Inclut 3 barres profilées, 1 barre à crochets, porte-rouleau et support multifonction  
largeur de 1800 mm.



Barre à crochets



Étagère plateau



Carquois /  
pot à herbes  
aromatiques

Petit bol



Porte-rouleau



Porte-rouleau



Support pour tablette

Le profil aluminium est disponible en aspect acier inox.  
Tous les accessoires sont disponibles en gris anthracite.





# UN LARGE CHOIX DE SYSTÈMES D'ÉCLAIRAGE

La lumière change tout et apporte un confort visuel à toute heure du jour et de la nuit. Notre éclairage LED basse consommation pour la cuisine existe sous différentes formes et s'adaptent à tous les supports. Notre pièce maîtresse : en partenariat avec Philips Hue, leader mondial de l'éclairage connecté\*, nous avons conçu les premières lampes encastrables Philips Hue spécialement conçues pour la cuisine. Contrôlez et ajustez votre éclairage intelligemment via une application ou votre voix. Personnalisez l'éclairage de toute votre maison grâce au Philips Hue Bridge, qui vous permet de contrôler jusqu'à 50 luminaires.



## SMART HOME

Sublimez votre intérieur avec les luminaires linéaires et les spots encastrés Philips Hue. La lumière devient magique ! Choisissez entre une lumière blanche chaude ou froide ou passez à votre couleur préférée : créez l'ambiance lumineuse parfaite grâce à une palette de 16 millions de couleurs et à des scénarios lumineux prédéfinis.



\* GfK, DE Q1 2024, D'éclairage intelligent en valeur



## PLANIFIEZ VOTRE ÉCLAIRAGE LED : CRÉEZ DES JEUX DE LUMIÈRE DANS LES ZONES CLÉS DE VOTRE CUISINE.

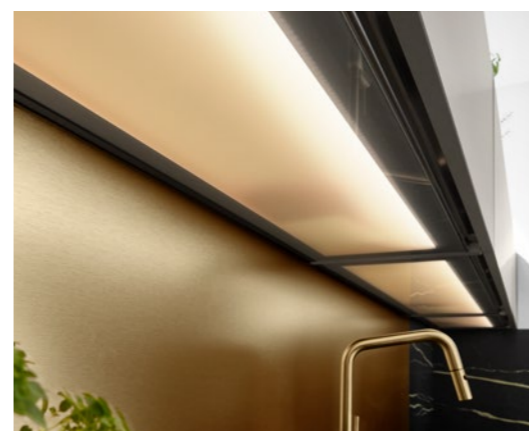

### CONFORT VISUEL

Lumière claire, franche ou ciblée, l'éclairage adapté assure le confort visuel et permet de créer des ambiances lumineuses variées. Essayez les fonds lumineux LED et les éclairages intégrés aux panneaux de fond des éléments hauts ! Parfait pour l'éclairage des niches et des plans de travail.

### LUMIÈRE D'AMBIANCE

L'atmosphère d'un lieu dépend souvent de son éclairage. Utilisez des éclairages localisés pour créer des jeux de lumière dans les tablettes d'étagère, les éléments haut, au niveau des bandeaux de socle ou des poignées encastrées. Et tout devient plus lumineux et plus cosy.



### ÉCLAIRAGES DE PLAFOND

La solution innovante pour les îlots de cuisine. À la fois esthétiques et flexibles, les éclairages de plafond iLand LED peuvent fournir un éclairage direct ou indirect. Choisissez une lumière franche non éblouissante pour éclairer votre plan de travail ou de cuisson avec hotte intégrée. Ou profitez d'une lumière d'ambiance douce et chaleureuse. Les éclairages iLand sont réglables à distance. Disponibles en noir ou blanc, selon le style de votre cuisine.

# AJOUTS PRATIQUES

La fonctionnalité d'une cuisine est souvent une question d'accessoires. C'est pourquoi, nous inventons et développons constamment de nouveaux accessoires plus mobiles, plus flexibles et parfois tout à fait inédits pour vous faciliter la vie au quotidien.

## ÉTAGÈRE DE CRÉDENCE AVEC PORTE RELEVANTE

Optimisez l'espace de rangement de la crédence. Permet de ranger une planche à découper, des couteaux de cuisine ou du petit électroménager derrière une porte relevante. Profondeur de montage 125 mm, disponible en plusieurs coloris de caisson.



### NOTRE CONSEIL

#### TABLETTE COULISSANTE D'INTÉRIEUR

Manipulez vos appareils de cuisine sans effort ! Optez pour la tablette intérieure coulissante pour éléments hauts et armoires.



## TABLE COULISSANTE

Une solution ingénieuse pour les petites cuisines. L'élément bas avec table coulissante peut servir de table d'appoint multifonction. Supporte jusqu'à 30 kg.



## MARCHE-PIED ESCAMOTABLE

Se range facilement dans un tiroir ou un coulissant une fois plié. Possibilité de suspendre le marche-pied escamotable en aluminium au support universel intégré. S'intègre parfaitement aux éléments bas et aux armoires.



## TIROIRS DE SOCLE

Saviez-vous qu'il était possible de gagner de l'espace dans le socle de vos meubles grâce à d'ingénieux tiroirs de socle ?



## TRANCHEUSE ÉLECTRIQUE

Permet de trancher toutes sortes d'aliments, compatible avec des tiroirs à partir de 500 mm de largeur. Se rabat et disparaît dans le tiroir après utilisation.



**PRISES ÉLECTRIQUES**

Toujours là quand il faut. Des prises accessibles et facile à poser pour les appareils électroménagers, les smartphones, etc. Près du plan de travail ou des niches, elles facilitent les activités en cuisine. Accessoire dans l'air du temps : chargeur à induction.



# UNE QUALITÉ FAITE POUR DURER

Nous pensons que la qualité est la seule vraie garantie de durabilité. C'est pourquoi tous nos meubles sont conçus et fabriqués en Allemagne. Tous les matériaux que nous utilisons sont garantis 15 ans minimum et font l'objet de nombreux tests, contrôles et certifications par des organismes indépendants internationaux. Une qualité plusieurs fois récompensée et conçue pour durer.

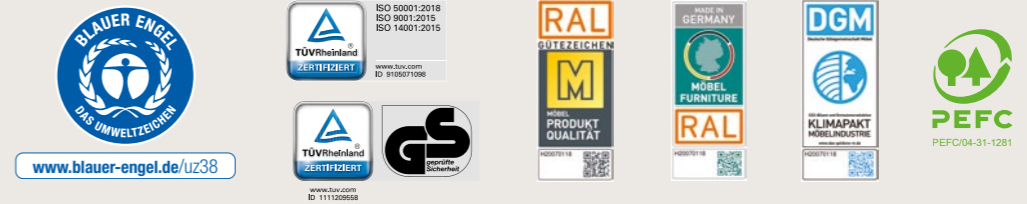



 /nobilia\_de

 /nobilia\_de

 /nobilia\_official

 /@nobilia\_de

nobilia-Werke  
J. Stickling GmbH & Co. KG  
Waldstraße 53-57  
D-33415 Verl  
info@nobilia.de  
www.nobilia.de